

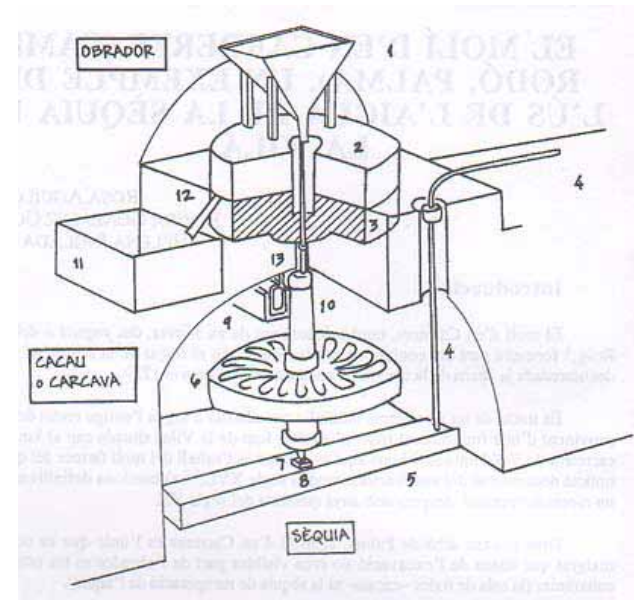

## El Moli fariner i els seus mecanismes per a moldre.



- 1: **Tremuja**, o recipient per dipositar el cereal destinat a moldre.
- 2: **Mola superior**, mòbil o volandera. (1,40 m. de diàmetre).
- 3: **Mola inferior o sotana**, fixa. (1,40 m. de diàmetre).
- 4: **Engegador**, barra d'obertura o tancament de l'entrada de l'aigua.
- 5: **Banc** o base de l'arbre.
- 6: **Roda de pales o roda d'Aleps**.
- 7: **Agulla**, punta metàl·lica de rotació.
- 8: **Dau** o base de rotació.
- 9: **Entrada de l'aigua**.
- 10: **Arbre** o eix principal.
- 11: **Farinera**, dipòsit per la farina ja mòlta.
- 12: **Taula**, o base en la qual s'ubiquen les moles.
- 13: **Boixa y coll-ferro**, peces superiors de l'eix i base de tot el mecanisme donat que faciliten el moviment de la mola superior.